



FICHE TECHNIQUE

Gamme Mileo+ / Mileo Inox+

Préparateur d'eau chaude sanitaire sur socle

+ PRODUIT

Mileo+ :

- Confort garanti
- Adaptabilité à tous les types d'installation
- Prêt à l'emploi



Mileo+

Fournitures

1 ballon intégrant :

- Housse de protection pré-montée
- Appoint électrique de 1,7 kW en option pour Mileo+ et 2 kW intégré pour Mileo Inox+
- Protection anti-corrosion par anode magnésium pour Mileo+
- Cuve et serpentin en acier émaillé pour Mileo+
- Cuve et serpentin en Inox 304L pour Mileo Inox+
- Aquastat de régulation monté de série
- Isolation en mousse de polyuréthane
- Thermomètre intégré en façade

Garanties

- 5 ans cuve (Mileo+)
- 10 ans cuve (Mileo Inox +)⁽¹⁾
- 2 ans pièces

Mileo Inox+ : **NOUVEAU**

- Facilité d'installation et d'entretien, grâce au poids réduit et à l'absence d'anode
- Durabilité
- Confort, grâce à l'échangeur surdimensionné

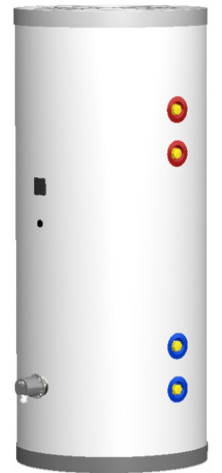

Mileo Inox+

Association avec une pompe à chaleur

GAMME PECS MILEO+ / MILEO INOX+

Optimisée pour un fonctionnement avec une pompe à chaleur.

Grâce à leurs surfaces d'échange augmentées, les gammes de préparateurs d'eau chaude sanitaire Mileo vous offrent un fonctionnement thermodynamique optimal pour garantir un confort en eau chaude sanitaire au quotidien. Les deux gammes Mileo+ et Mileo Inox+, s'adaptent à tous les besoins, que ce soit pour une association avec des pompes à chaleur aérothermiques ou géothermiques. Prête à l'emploi (hors installation hydraulique) et offrant un design moderne et épuré, la gamme Mileo vous garantit une installation facilitée et adaptée aux intérieurs de vos clients. La version Inox est quand à elle deux fois plus légère, pour une installation sans effort.

(1) La garantie pièces est applicable uniquement si un entretien est réalisé annuellement depuis la mise en service auprès d'un professionnel agréé ou qualifié.

CARACTÉRISTIQUES TECHNIQUES & DIMENSIONNELLES

CARACTÉRISTIQUES TECHNIQUES & PERFORMANCES

DÉSIGNATION	RÉFÉRENCE	CAPACITÉ (L)	CLASSE ÉNERGÉTIQUE	PROFIL DE SOUTIRAGE	PRESSION PRIMAIRE MAX. (BAR)	SURFACE D'ÉCHANGE (M2)	CONSOMMATION D'ENTRETIEN (kWh/24h)	TEMPÉRATURE DE CONSIGNE MAXIMUM (C°)	COMPATIBILITÉS		
									ALFEA M R290	ALFEA EXTENSA S	ALFEA EXCELLIA S
CARACTÉRISTIQUES GÉNÉRALES											
MILEO+											
Mileo+ 300	090 857	300	C	XXL	10	3,5	2,08	80	•	•	•
MILEO INOX+											
Mileo Inox+ 300A	788 796	288	A	XXL	8,6	2,9	1,10	90	•	•	•
Mileo Inox+ 500A	788 798	485	A	XXL	8,6	3,9	1,40	90	•	•	•

CARACTÉRISTIQUES DIMENSIONNELLES (en mm)

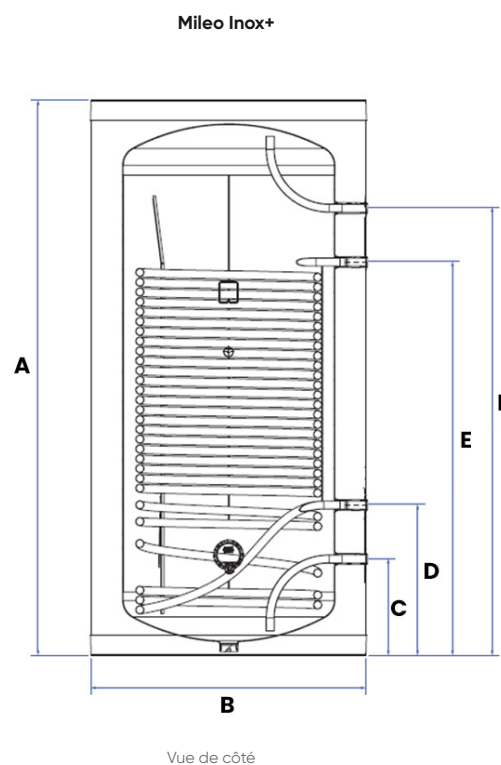
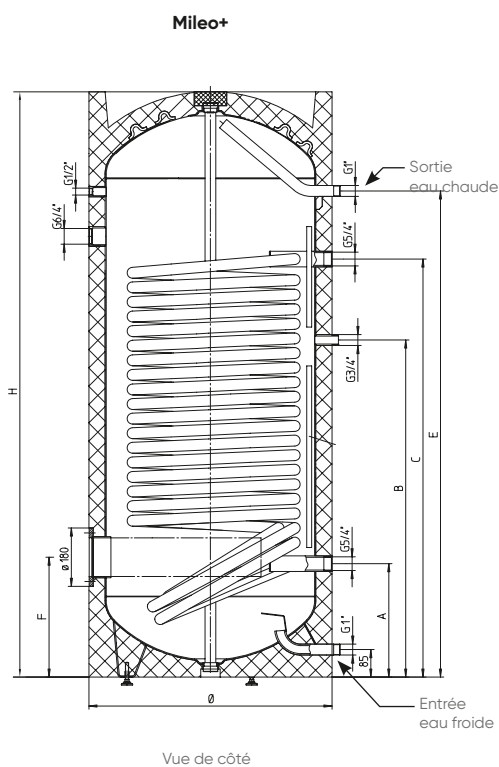

DÉSIGNATION	Ø AVEC ISOLATION	H	A	B	C	D	E	F	POIDS À VIDE (KG)	POIDS BALLON ET SERPENTIN PLEIN (KG)	COTE DE BASCULEMENT
MILEO+											
Mileo+ 300	680	1435	320	840	990	-	1160	345	162		1595
MILEO INOX+											
Mileo Inox+ 300A	700	-	1735	700	305	470	1195	1360	93	381	1875
Mileo Inox+ 500A	850	-	1715	850	295	460	1205	1370	129	614	1915

atlantic

Atlantic Belgium SA/NV

Oude Vijverweg 6

1653 Dworp

www.atlantic.be